

MAGNETER[®]
Metermaßstab mit Magnet

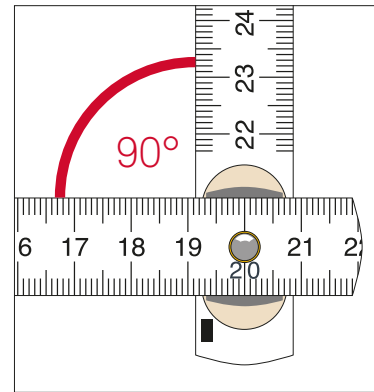
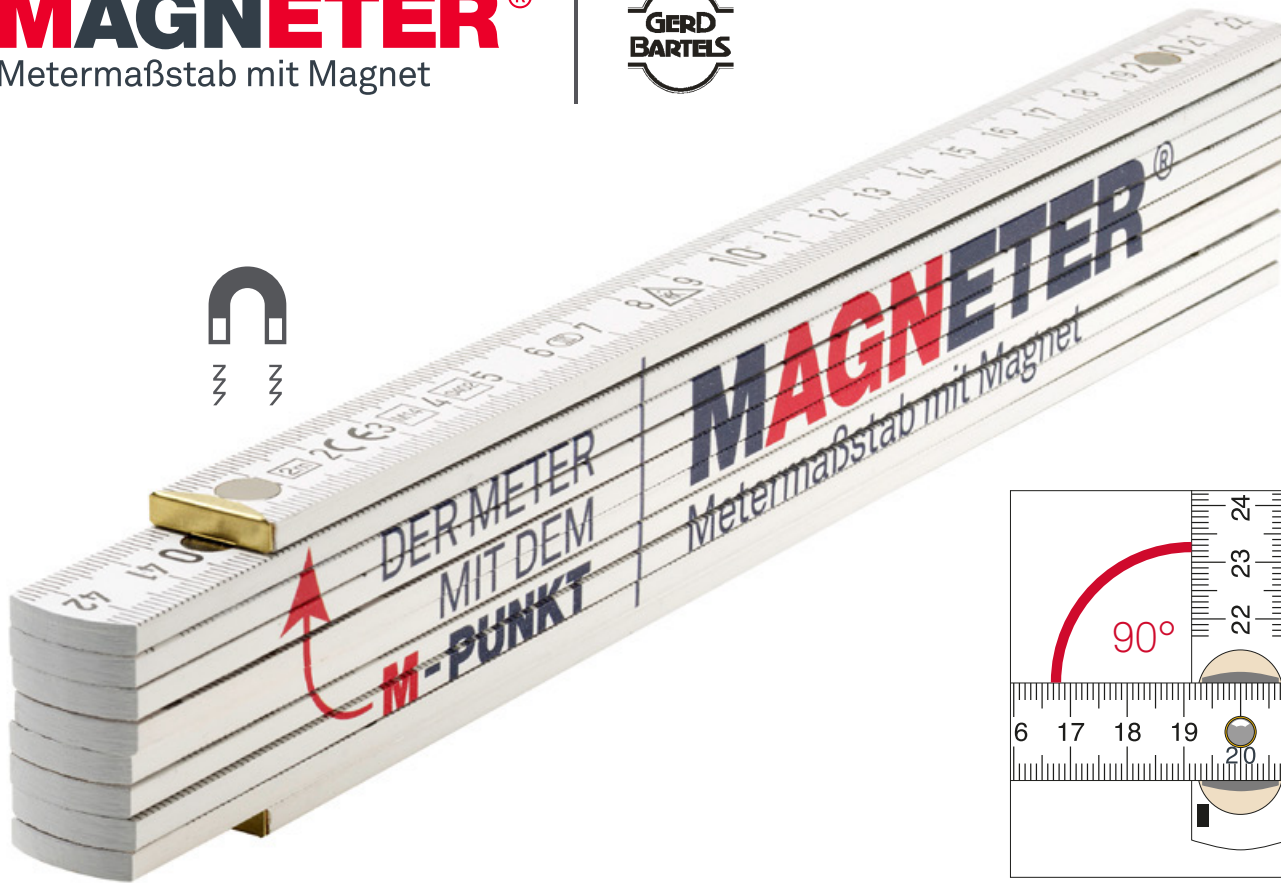

gute Handwerkerqualität

- eingearbeiteter Magnet im Angangsglied
- aus FSC-zertifiziertem Holz
- EU-Genauigkeitsklasse III

Eigenschaften

- Gliedermaßstab aus Buchenholz (FSC)
- 2 m, 10 Glieder
- 3,3 x 17 mm Gliederstärke
- innenliegende gehärtete Federstahlgelenke
- Einrastung bei 90°
- Winkelteilung auf dem 3. + 4. Glied

Farben

- Weiß

Druckflächen & Skalen

Hochseiten

- | | |
|--------------------------|---------------|
| Digital- Fotodruck (4c) | 248 x 35 mm |
| Tampondruck (1-4 farbig) | 180 x 26,5 mm |



Duplexskala
kein Druck möglich

Holzgliedermassstab aus ausgesuchten Buchenhölzern mit innenliegenden gehärteten Federstahlgelenken für eine Verschleißfreie und dauerhafte Funktionalität.

Millimeterteilung auf beiden Seiten, dadurch Ablesbarkeit der Skala vom ersten bis zum letzten Zentimeter möglich.

Hochwertiger Schutzlack: abriebfest und beständig gegen Schmutz und Feuchtigkeit.

Im zusammengeklappten Zustand eine nahezu geschlossene Fläche für optimale Werbemöglichkeiten.

Linealfunktion mit durchgehender Anreisslinie im ausgeklappten Zustand

Ihr pfiffiger Werbebotschafter, der garantiert »Anhang« findet!